

非常普通文化 日常生活場域的顯與現 the urban tactic incorporated into daily practice / everyday life

文 / 曾韋翔

Abstract

ordinary 於字義上蘊含秩序及常規的概念，用來描述「符合常規」之狀態，而 common 藉由牛津字典的釋義為：高頻率且大量發生的狀況。本計畫藉由非常-常態 the un-common ordinary 一詞，企圖顯影挾藏於都市紋理之中，看似順應著理性的秩序與規範「制定 (to act)」，卻又以自身行動的方式，「回應-擾動 (to react)」大環境的常規制度，進而產生「習以為常」的「混雜 (hybrid)」都市地景。

非常-常態 (the un-common ordinary)，以下簡稱 UO) 並非完全脫離同質，而是普通常態事件 (ordinary event)- 活動接壤同質性後，衍伸總體構成 (composition)，包含同質性空間 / 規劃) 於環境涵構下的異質性，並與同質性架構並置，無等級之差。援引什克洛夫斯基 (Виктор Борисович Шкловский) 所提出之「陌生化 (defamiliarization)」理論 [1]，對於習慣成自然的「自動化」動作與常態場景進行「陌生化」，使之「非常 (un-common)」。亦即透過其藝術性的觀點切入熟悉不過的日常場景，論其非常-常態之奇異性組構，顛覆現代性下：空間形式-內容機能上的穩定對應關係 (趙榕, 2010)，進而超越形式上的認知；並透過身體感知與經驗的介入，體現日常行動。

本計劃藉由臺灣都市街道巷弄中之每日生活 (everyday life) 場域觀察與採集，透國法國社會學家米契爾·德塞圖 (Michel de Certeau) 之「生活戰術 (tactic)」概念 (吳鄭重, 2010)，顯影日常生活中的「非常-常態 (UO)」；再進一步分析其對應自然 (nature)、

個體 (human being) (Steven Chodoriwsky 譯, Yoshiharu Tsukamoto 撰, 2010) 及其構成 (composition) 本身，因應環境、社會、現實及人類使用行為下，所產生之交互作用 (to act to react) 及動態調適 (be adaptive to) 過程，並以時間為不可逆軸度，被直接生活 (王志弘, 2009)、被使用出來的空間，圖驥出一動態、非固定的變動性開放形式 (open form) 之空間構成行為 (behaviorology)。另，藉由前述觀察分析，以台灣現代性都市涵構為背景，企圖提出「微型 (micro-) 且游擊式 (guerilla)」(侯志仁, 2017) 的都市計略 (tactic) 與日常行動 (action) 概念，融入於個體或群體之每日生活場所中，試驗進而實踐 (practice) 另類且由下而上之公共性 (common/publicity) 擾動 (intervention)。

綜觀目前台灣在人文藝術領域上，鮮少將如此真實且發生於我們生活周遭，游擊式的「抵抗性涵構」予以正向討論，或多以負面紊亂的描述予以評價。故藉此次計畫，希冀能透過田野調查採集及分析，進一步顯影其非常普通的生活文化。

Keywords 日常生活，非常普通，非常常態，混雜，陌生化，身體，生活戰術，建築行為學，空間生產，日常行動，都市計略

Background under the rational order of urban structure in Taiwanese cities

街道巷弄幾乎是個體每日生活不可脫離的公共場域、上演著人們真實生活的都市場景。大體而言，現行的台灣都市空間規劃，皆採以理性規畫及同質性策略方針，忽略多元文化及厚實涵構的城市鄉鎮空間，進而架空真實性的存在與面對。然而，走在這些被理性規劃、具宰制性的街道空間時，稀鬆常見的，是那些習慣了的怪異卻和諧的都市景象。如此的景象顯影出真實的日常，但也反映出規劃與真實涵構的脫節。這些現象或可說是個體透過「使用」與「身體經驗」，實踐對於宰制性空間的「調適 (be adaptive to)」，也可說是台灣現代性都市涵構中，一種看似不相容卻又具體並存的構成。從建築物外立面到路面，再由街弄尺度拉展至都市尺度，這些看似雜亂卻又順應規章之混雜都市地景 (urban landscape)，全然交織在現實生活環境中。這些有趣又意味深遠的現象，即是本計畫執行紀錄且正向探討之文本，並以冷靜的態度及理論基礎，深入其「混雜 (hybrid)」本質，圖驥台灣現行都市規劃下的真實日常實踐。

進一步以「混雜 (hybrid)」一詞，詮釋 UO 為一「具時間軸的動態變化反應」。故，除了非常常態的「混雜現象」之外，其「過程性的動態發生」似可以列菲伏爾之空間生產理論 (Production of Space) 作為基底 (吳飛, 2009) [2]，描繪此一變動性過程：以台灣現行具宰制性之都市生活空間作為列式「空間再現 (representations of space)」之指涉對象，而非常-常態空間構成 (UO) 即透過身體的日常行動，實踐「再現空間 (space of representation)」之運作，前兩者的總體構成，在上下交互作用下產生混雜之組構型態，即「空間實踐 (spatial practice)」體現，三者存在並存且無等級之分。再者，透過 Gergory 及 Soja 對於列氏理論的詮釋，梳理出「再現空間 (spaces of

1. 什克洛夫斯基在《作為手法的藝術》(Art as Technique) 曾提到 "Art exists that one may recover the sensation of life; it exists to make one feel things, to make the stone stony. The purpose of art is to impart the sensation of things as they are perceived and not as they are known"

representation) 對於主宰性空間的擾動 (王志弘, 2009), 亦回應 Bernard Tschumi 在「事件-空間(event-space)」論述中, 對於相對穩定的空間-形式傳統對應關係, 透過敘事性行為活動的發生, 實踐對於前述宰制性空間-形式的絕對對應顛覆。使用者(個體)以身體經驗與空間感知, 「直接生活(lived)出來」(王志弘, 2019)。

換言之, 則是對於都市同質秩序的接壤之後, 透過日常行動做為隱性批判的真實「回應」。

1.

非常 - 常態 the uncommon ordinary from body scale to urban scale

承如上述, 若以同質化的都市規劃作為背景架構, 那麼所謂被顯現出來的「異質」, 並非二元性的與同質性涵構對峙, 而是藉由日常生活實踐(身體經驗)對於同質性涵構的轉譯: 稼接同質後的相互作用(to act to react)過程下所衍生的異質, 因此本計畫並非著重在異質本身或二元性描述, 而在於分析探討架構於既有(同質)涵構的異質, 所呈現混雜之狀態的三元性, 即台灣街道紋理中所常見的片斷日常。

德塞圖在《日常生活實踐 the practice of everyday life》(方琳琳、黃春柳譯, 2019)一書, 論及生活世界(life world)的構成: 由上而下的「策略(strategy)」及由下而上的「戰術(tactic)」概念。換言之, 策略所指涉的是一秩序規範的大尺度制定—在此架構下, 本計畫更進一步關切的是, 以現代性規劃方針為實踐的都市背景, 個體之「身體-主體(body-subject)」採以何種「日常行動」, 並有別於例行性、重複性的日常生活模式, 「因應/制宜」(吳鄭重, 2010)制度、社會現實(reality) …等等, 進而體現生活戰術(tactic)真實性實踐: 對於大制度僵化、同質性且脫

離現實之都市規劃(列斐伏爾), 身體主體在日常生活場域, 透過對於現實(reality)的抵抗、協商…等, 相互作用(to act to react)下所衍生之異質型態, 以超越二元性之框架, 呈現「混雜之型構/行構(formation/behaviorology)」, 並以持續性的動態變化(非定型且無以名狀)潛行(appropriate)於台灣街道紋理中。

無以名狀 --The behavior of the UO construction Formation

時間之矢, 不可逆反應

部分 UO 組構的發生是臨時的、短暫且無規律性的發生, 亦可能短暫的存在後, 隨著目的轉移或達到, 即刻不在賦予任何使用上的價值。有些則隨著時間的改變規律的發生在同一個地點, 常規頻率的發生大多附著在人群眾多及活動聚集性的發生地點。

「非常-常態(UO)」是無以「名」狀, 亦無以「明」狀的, 並指涉兩種層面上的討論: 一為被觀察對象透過直接使用下的「型態構成(formation)」以及「行為構成(behaviorology)」上, 因臨時性、隨時間(time-based)或被持續使用的功能下而無法以相對絕對「明」確的狀態呈現; 另一, 則因狀態被持續性使用或因應物理環境、人為…等, 之社會環境現實條件而有所因應與適應(adaptive)的持續性、非定型動態變化過程甚至趨於衰敗, 而無以命「名」之。藉 Tschumi 於敘事空間論述切入這些 UO 組構, 則似能指涉「形式-機能」上的不穩定對應關係, 顛覆傳統現代性下, 對於空間機能的命名原則。

再者, 引由 BOW WOW ATELIER 於 <Architectural Behaviorology> 一文中, 對於建築行為學 [3] 的另類釋義, 除了一般所熟悉的個體(human beginnings)在空間中使用的行為活動之外, 自然元素

(natural elements) 例如: 陽光, 以及建築物(buildings)所呈現的樣態…等, 在所屬的環境人文地理涵構的交互作用下, 所呈現出人為的、建築的、自然元素的行為、樣態。藉此, 似可探討 UO 所呈現之複雜的「行為(Behaviorology)/型為(formation)」構成, 換句話說, 除了觀察對象之外部型態外, 被「人為(human environment)」使用、直接生活(lived)出來的過程以及外部「環境與自然(natural environment)」涵構之交互作用之下…等, 都應為 UO 在形式及實質行動(活動)上的對應。

Incorporation 多重變動與環境交融之日常行動

在此, 更進一步藉 Oskar Hansen 所提出之開放型式(open form)幾項論點作為視角, 以眾多個體(individual users)作為該類空間構成的協作者(co-authors), 並以環境作為真實對話與呼應參照, 依據不同時期的需求發展(evolution)及活動(activity)發生(Micha Woliński, 2014), 演進出多樣多層次質感的非常-常態空間構成, 進而輪廓這些「潛於日常生活中的顛覆力量」(吳鄭重, 2010):

- (1) 交互作用下的調適性構成: 對於 UO 所處的地理位置, 個體透過人為行動來回調適與轉化小尺度至大尺度的既存質地(因地制宜、因人而異), 所形成的持續性變動構成(continuation of changes)。#to act to react #incorporate #adaptive
- (2) 多重多樣性: 被人直接使用、直接生活出來的, 經過過程上的調整所衍生之樣態, 以持續變動而未完成(unfinished)的狀態, 演進多重作用下的持續性演化「過程」, 既使走向衰敗與破壞也是一種被生活被使用出來的過程。
- (3) Not a close form !Not a fix form! 可持續性的調適(adaptive)行動即對於空間機能-形式的絕對對應關係的顛覆。

3. BOW WOW ATELIER 於 <Architectural Behaviorology> 提出三項建築行為學的詮釋: (1) the behavior of human (2) the behavior of natural elements (3) the behavior of buildings as observed in their larger context or environment。

2.

Existing Quality 既存質地— 都市顯影劑與動態構成之還原過程

非常 - 常態作為視覺構造 (visual structures) 下的微型都市場域顯影

除了被觀察對象的本質上的意義之外，被觀察之物件 / 對象亦扮演著都市顯影劑的重要作用：在這一系列被觀察紀錄之物件，「混雜」的狀態似乎是共通點，特別是仍持續操作的宰制性都市紋理中，這些「混雜」物件，續接了同質，遞接了異質的衍生。除了總括下(UO 物件本身及其都市背景)的混雜狀態外，藉以開放形式(open form)的切入，論其異質性作為顯影劑，猶如濾鏡般，將生活中稀鬆平常的街道紋理，先是物件的顯象，再是拉大範圍下的物件呼應與對映。顯影都市立面為背景的，因與城市涵構紋理無直接的關係，且非設計地域性，這樣的奇異狀態且與城市同質。

以在彰化市的街角麵攤為例 [圖 01]，綠色帆布被拉致固定於地面，這樣大面積的遮擋，直接呈現隨著不同時間的陽光照射角度，有著不同拉伸長度的回應方式。然而，除了這些透過人為操作的物理性型態(Behaviorlogy)外，就色彩與型態而言，透過「綠色、軟、大方塊」前景，顯影當下街道場景的真實生活(real life)質感：即透過初步與鄰近物件所呈現的色彩對話：各式鮮豔色系招牌(不同高度)、藍色的椅子(低矮)、

黃色格子道路標記、黃色斑馬線…等等，作為媒介，隨著這些顏色與形狀上的演示，進一步組織(在此作為動詞)街道場景中複雜的、多樣的事件、物件，再拉伸到更大尺度的都市背景，由micro的微型物件、室內半戶外空間擴及至mezzo的建築尺度，到人文氣候地理環境的marco尺度，進而顯影出以色彩為前景的都市場景為背景：街道元素的建築型態、山牆及水塔…等等。

真切的還原反應

《Architecture without architects, an introduction to nonpedigreed architecture》一書隨著1964年於紐約MOCA的展覽一同問世，其作者Rudofsky Bernard於書中開頭述到：展覽中的地域性建築並無進入建築形式的潮流內，且其部分構造工法及形式也因屬地偏遠及存在於不可考的年代，故未被載於建築「正史」之中，故當今普遍所認知的正統(formal)建築形式發展脈絡亦未歸納這些「無血統的建築(Rudofsky,1964)」。

然而，透過這些所謂無名的、無受過(專業)訓練的建造者自發性(Rudofsky,1964)構築行為可探究的是：對於這些構築行動發生於所位處既有環境涵構(context)的認知，不僅於自然環境(nature)，亦包含公共性的構成。對於環境上的既存質地，這些構築行動並非以對抗(conquer)的方式反應，而是

積極面對無可預測的氣候條件及多樣的地形。

動態性過程與時間軸度

令人玩味的是，回顧Rudofsky於前言開端述到：“Architecture without architects attempts to break down our narrow concepts of the art of building introducing the unfamiliar world of nonpedigreed architecture.”，再對照當今台灣仍持續操作的現代性的都市土地規劃，不禁問道：是否人類的建築行為，在著手自然或人文環境之既存質地(existing quality)上，已由積極面對與交互作用不間斷調適的動態過程(continuously reaction)，轉向克除及抗衡的同質性建築動作，並機能性的量化人文社會環境內容轉譯為單向工業性生產模式。

The uncommon ordinary construction is open form which continually changes to react surroundings

綜上，藉由《Architecture without architects》的引述，除了藉以輪廓UO在構成上透過使用者對於環境質地的直接的反應外，亦顯影了其所位處的現代性涵構背景。在此，本調研並非企圖將時間軸度拉回現代性發展之前，而是對於現代性架構的接應(續接)與轉譯(蒂接)，如同田調紀錄中那些「非純正建築血統」[4]的UO構成，其構造行



圖 01 彰化市的街角麵攤



圖 03

4. 在此，以「構成」取代構築，因非常-常態須被視為一涵構，指涉不同尺度上的總體組成，包含混雜的構築本身上，亦談入異同相融的大尺度環境背景。

生活五金 A09

大架小構 A04

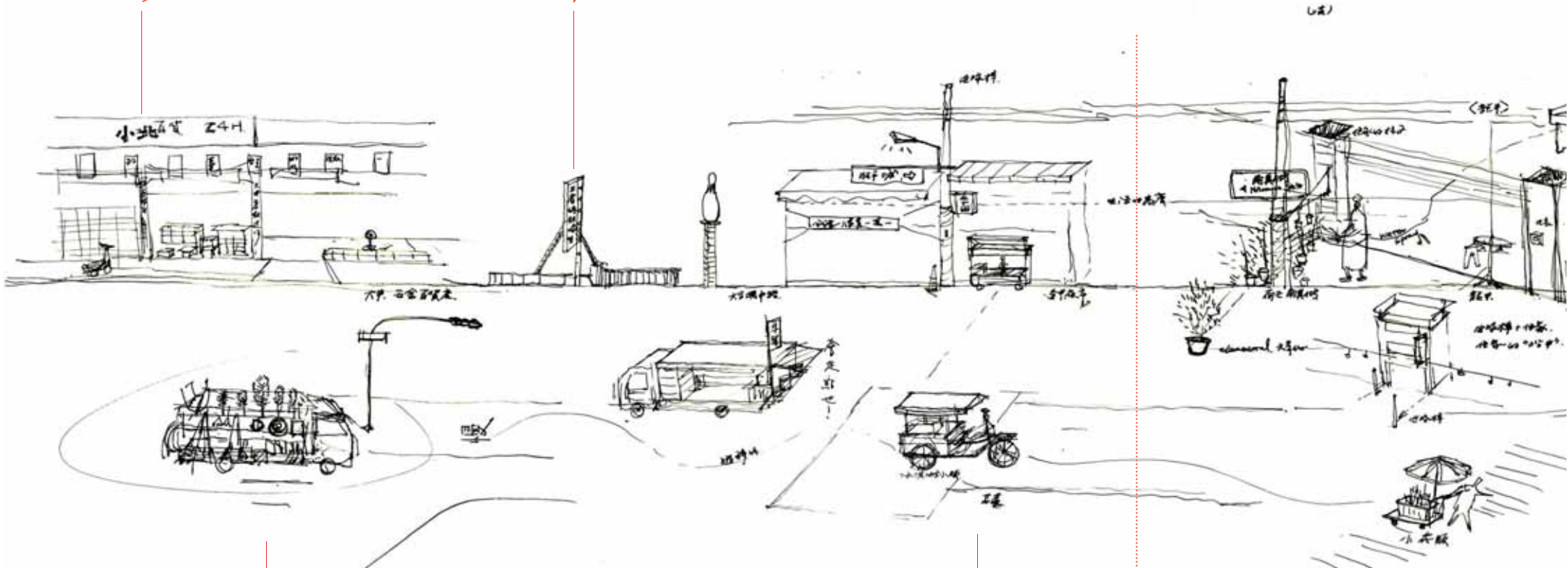

小發財 A13

移動物件 A07

電線桿 A10

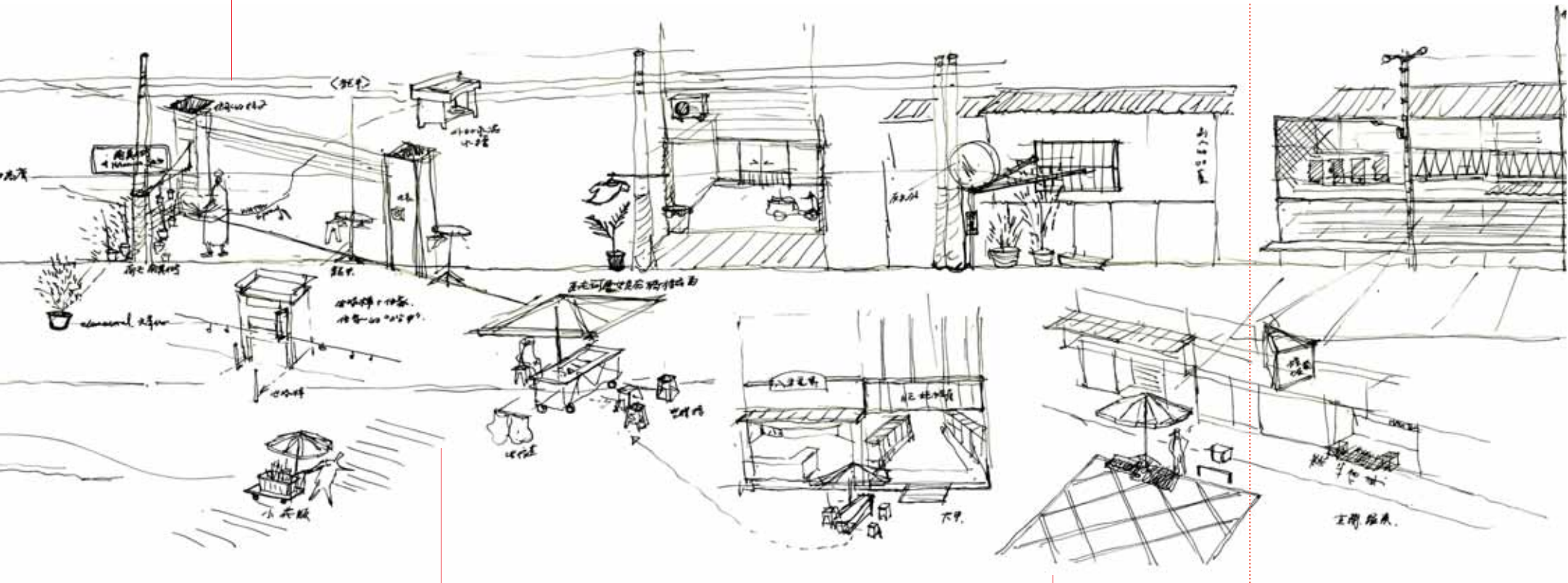

移動物件 A07

時間空間 填空間 A06

第N立面 A05

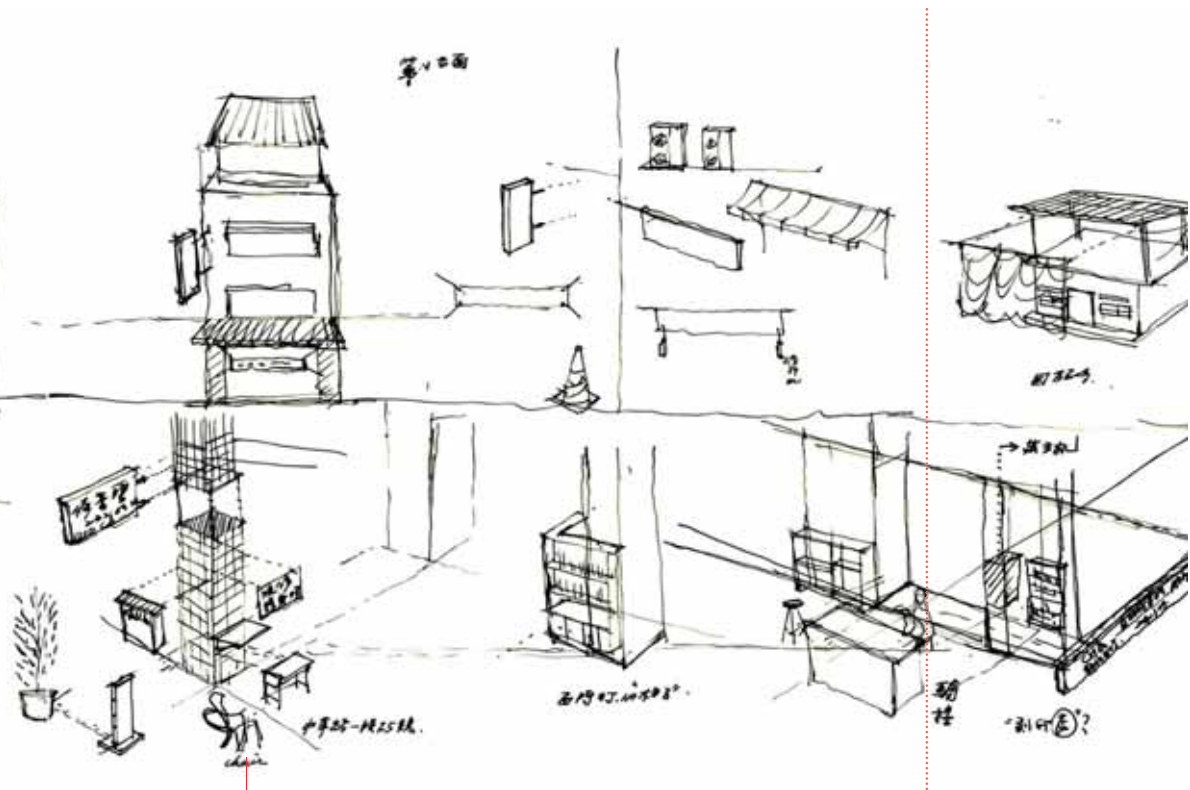
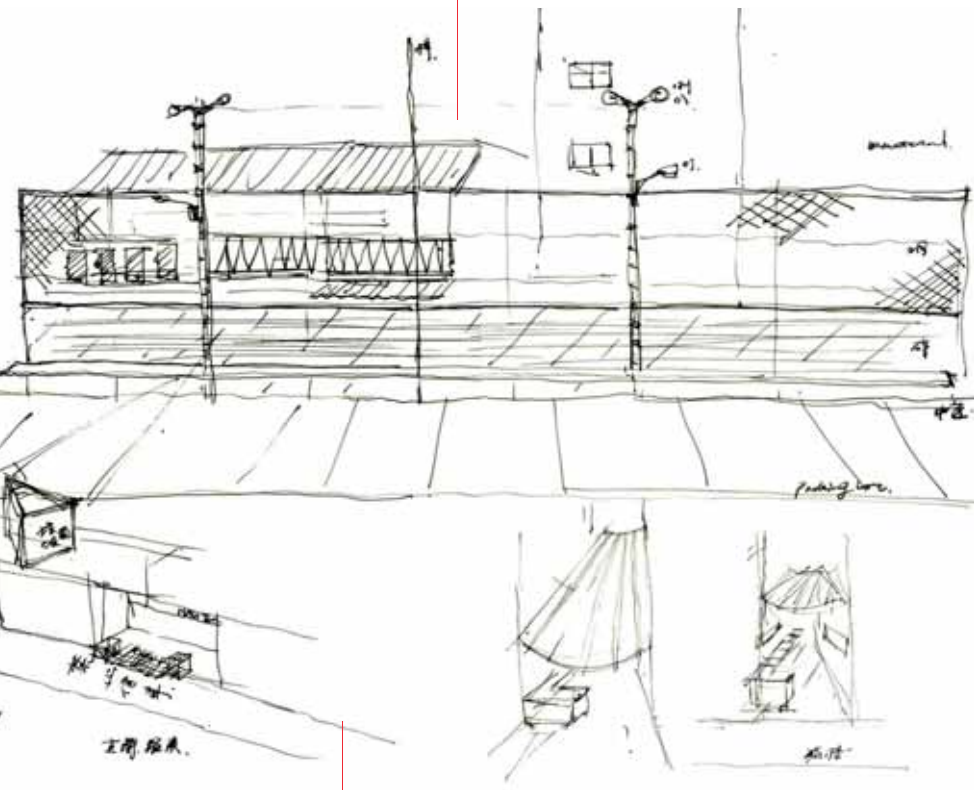

時間 空間 填空間 A06

騎樓柱 A11

第N立面 A05

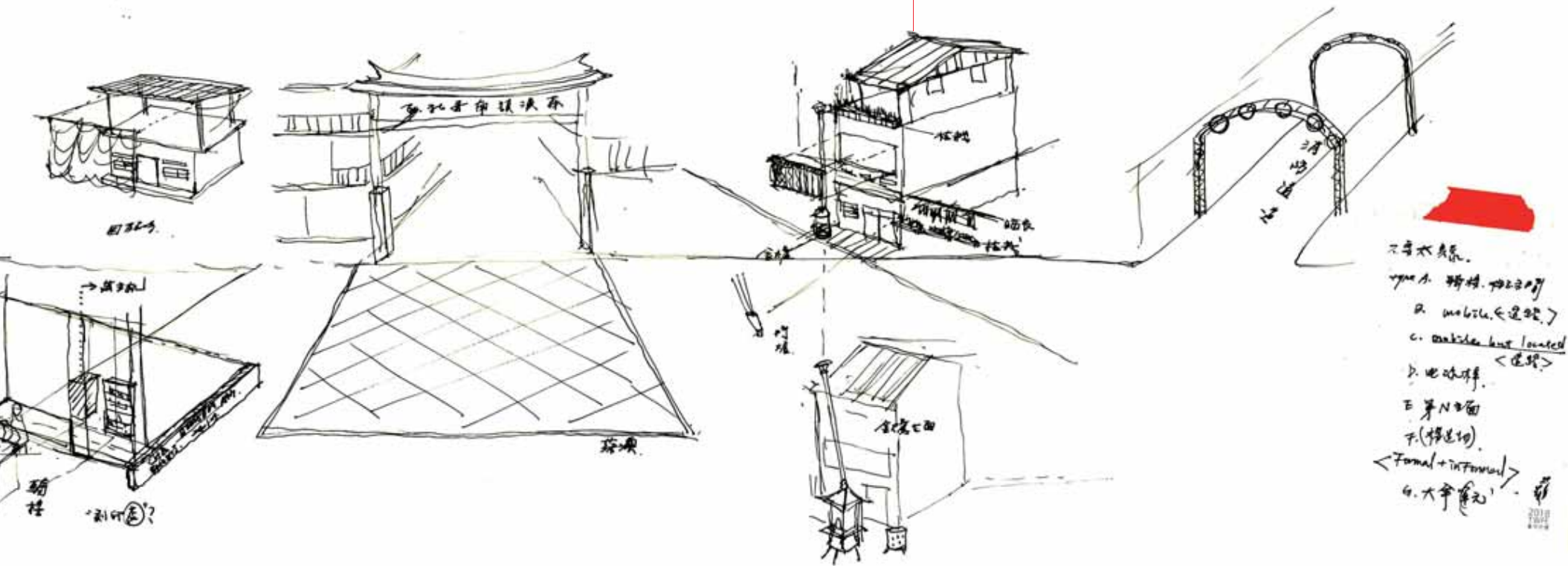

二母大泉
 a. mobile <建筑>
 b. make but loaded <建筑>
 c. 建筑
 E 第N立面
 F (建筑)
 <Formal + Informal>
 G. 大平单元



Public / Common





re-define publicity
 # reality # continuously #change
 # 非二元性主體 # 變動性
 # 日常實踐

帆布是在台灣街道中最常見且似乎具有回應自然元素與人為使用的的建築部件，有趣的是，在建築教育中，這類型的常民建築元素似乎不太會納入教學的內容之中，然而，這些物件被使用的方式，往往是真實日常生活中用來對應「遮陽」或「擋雨」，或可被描述為對應陽光、雨水、風等自然元素的真實反應。同時亦作為生活空間與變動模糊的邊界，特別以帆布為甚，隨著時間、陽光、雨水這些不可掌握的因素，做出相對應的彈性使用，使得這類的街道物件在建築立面上，會隨著氣候、人為使用呈現出具互動性的變化樣態。

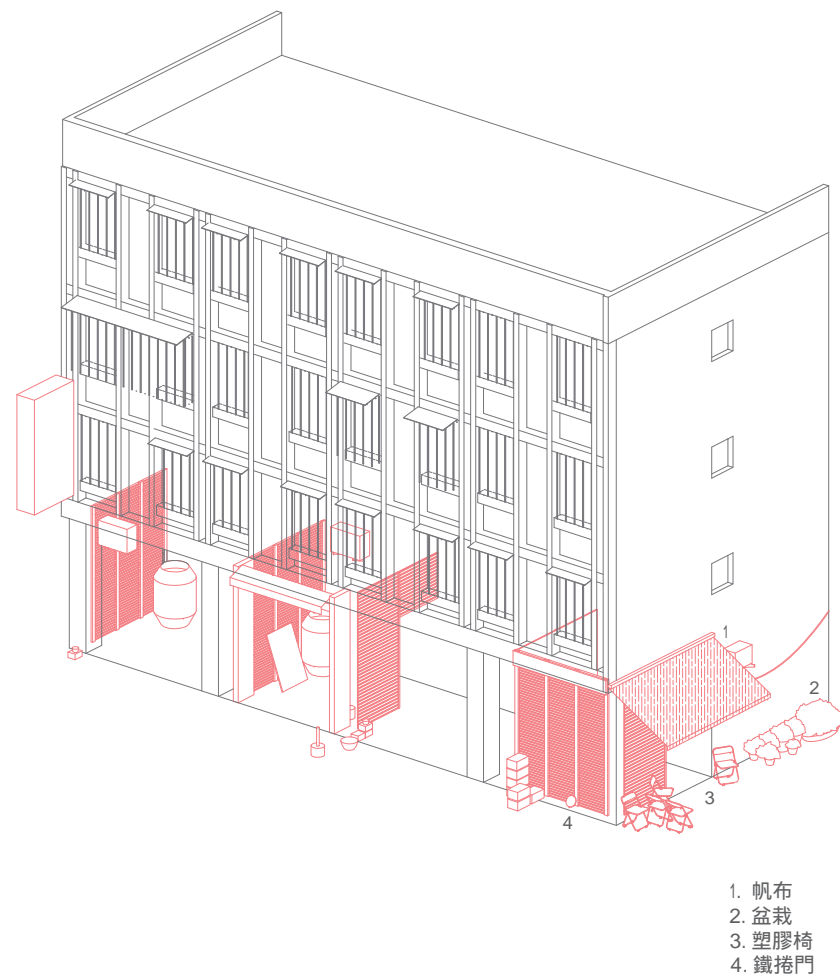



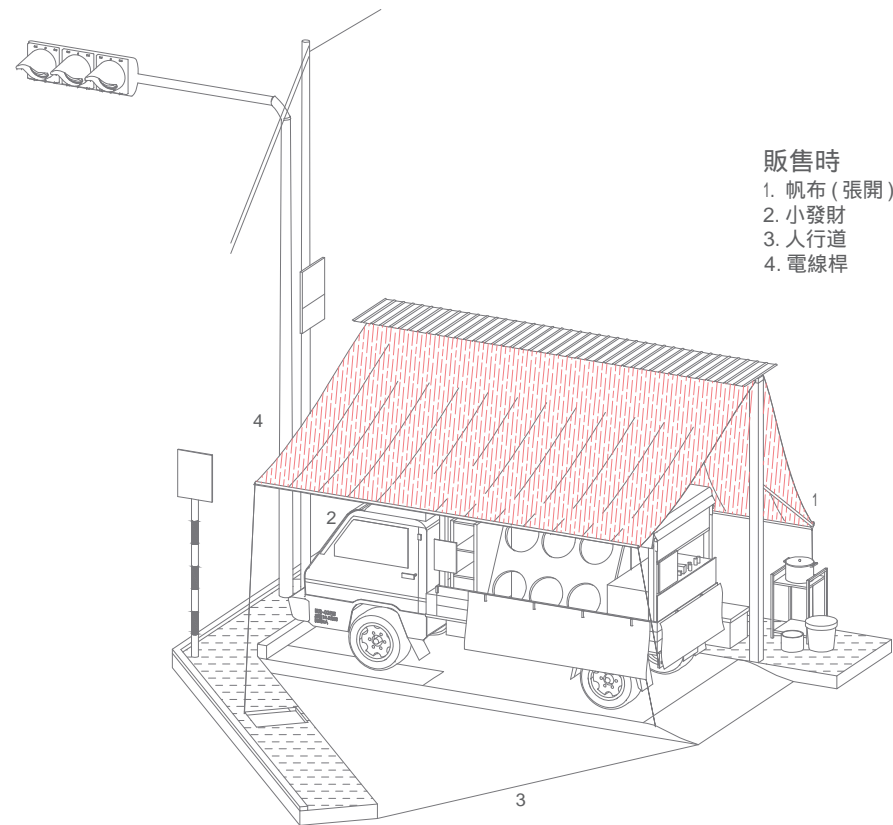

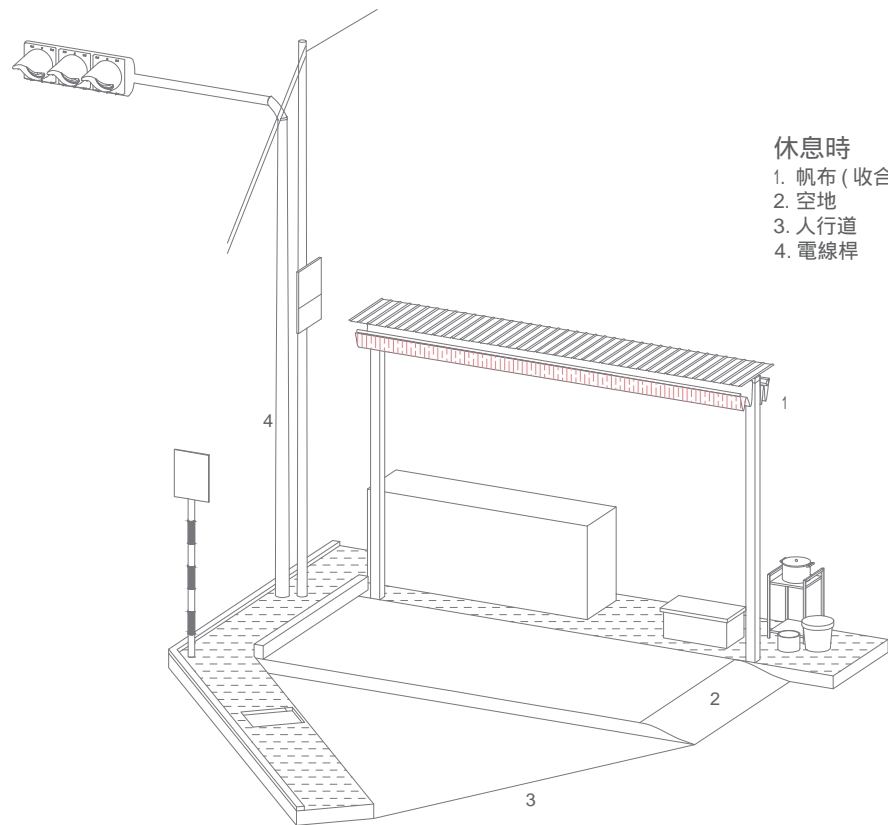

新友美帆市
22478908

新友美帆市
22478908



早安!美芝城

漢堡・三明治・蘿蔔糕・水煎餃

加盟專線:0800-076077



水本應是生活中必須且唾手可得之。在台灣，可飲用的水不是自來水，而需提著水桶 / 開車騎摩托車 / 加水站 / 加水槍 / 注水...等，每日取水標準流程。

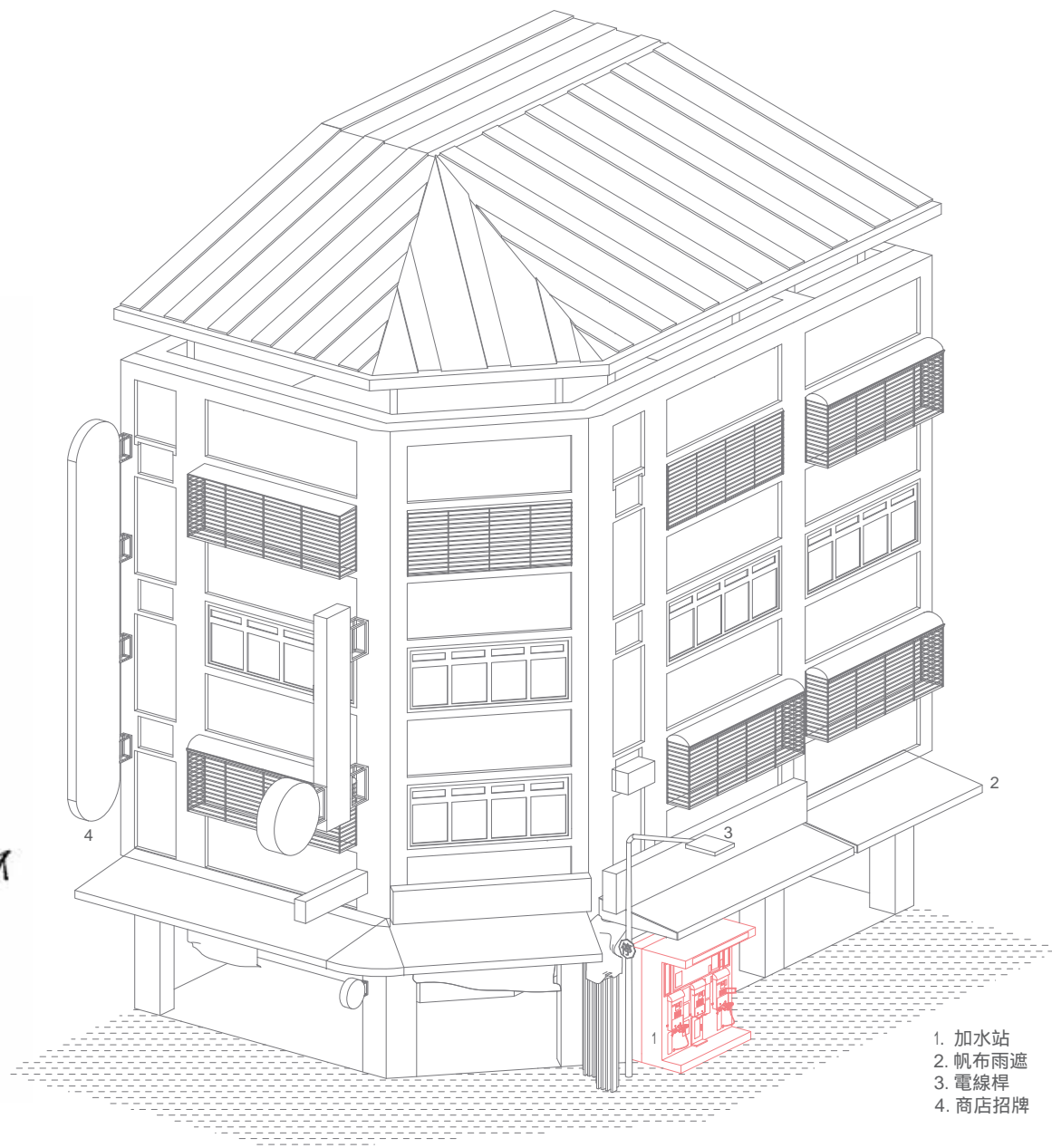
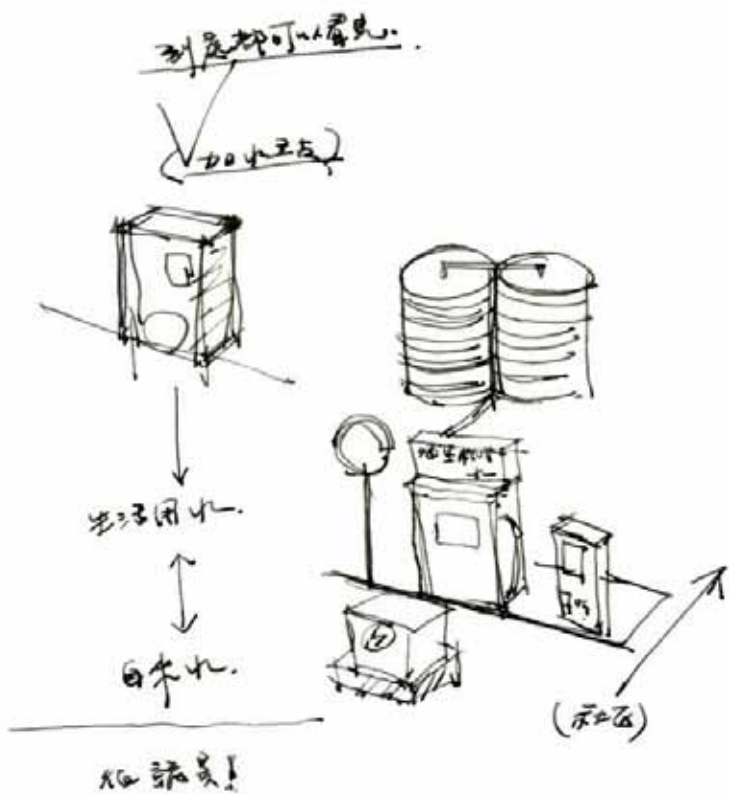

大型看板

作為貼近道路生活的
真實建築立面之一。



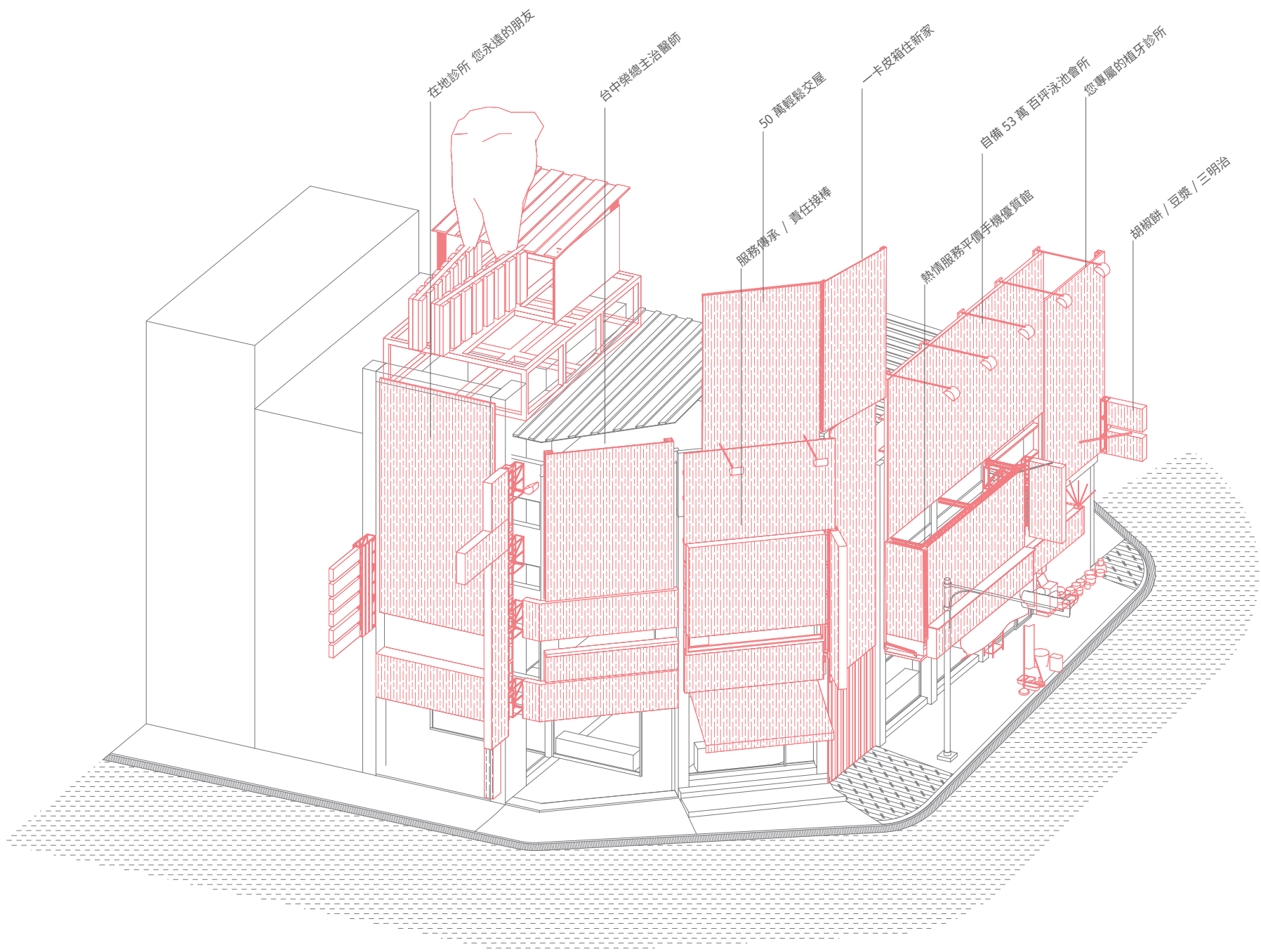

非常普通三工等文化. 平面文化. 街頭文字文化.

看板

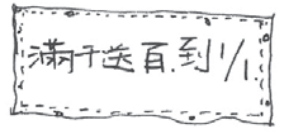

怕百保文化. 免洗餐具



貼紙



廣告紙



A4大小



盆栽

帆布

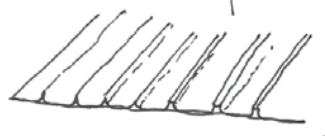

銅箔板



洗衣槽 (水泥). 1.5x1.5x1.0



The second main facade.

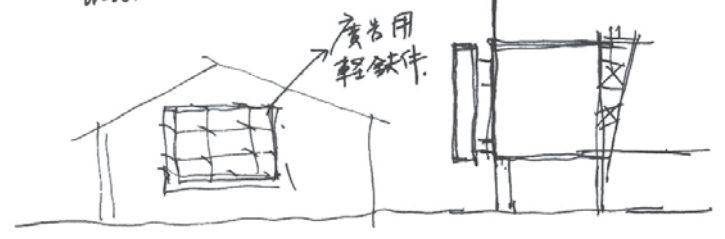

廣告用輕鐵件

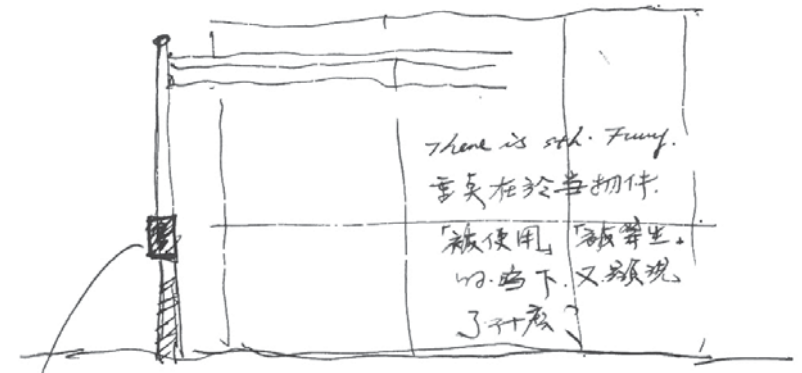

There is sth. Funny.
重點在於物件.
「被使用」被禁止。
的. 底下. 又發現
了什麼?

看出來的.
每一種工等化的「街頭互持」工等, Scale

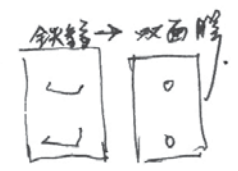

↓
對應建築語言. 用空間

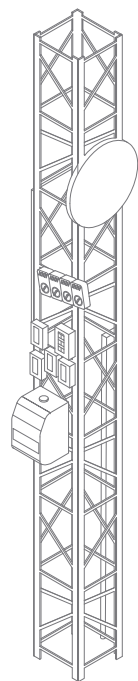

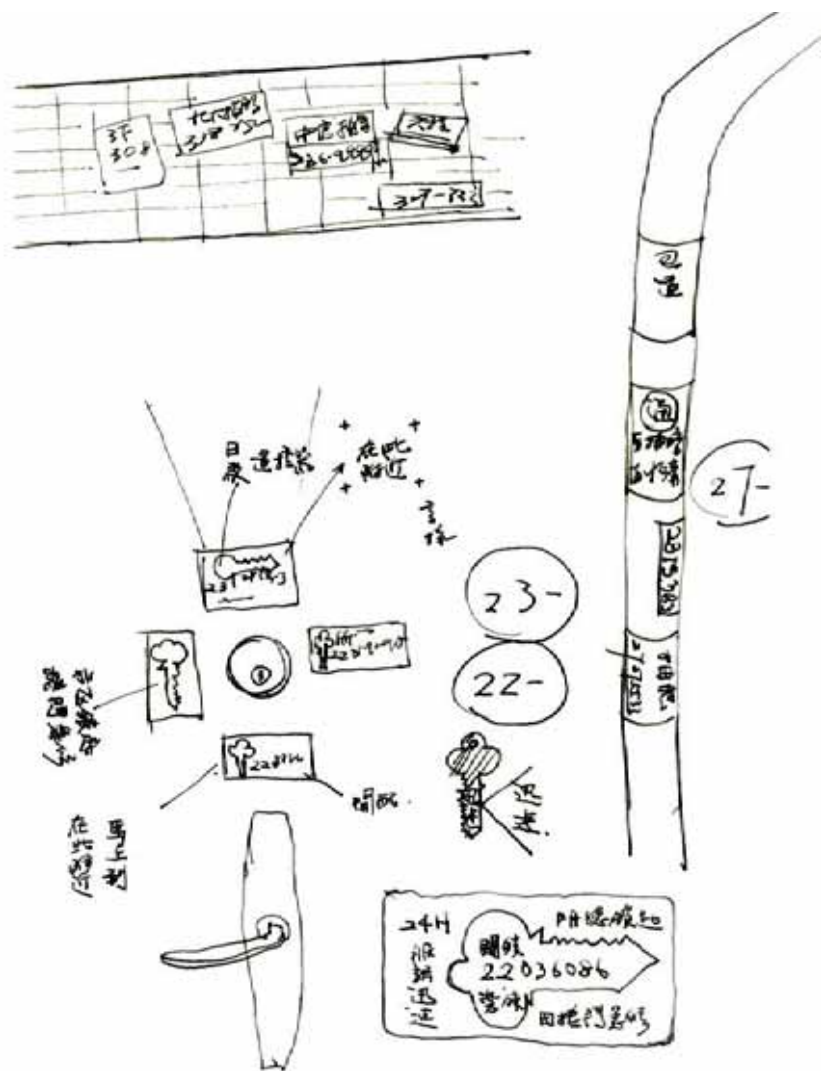



1. 廣告燈箱
2. 廣告立牌
3. 商店旗子
4. 帆布廣告
5. 黏貼看板
6. 布幕
7. 招牌

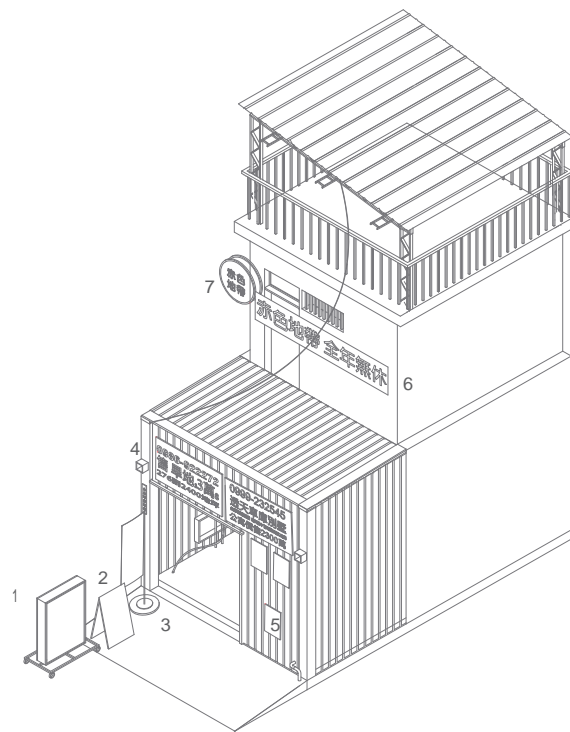

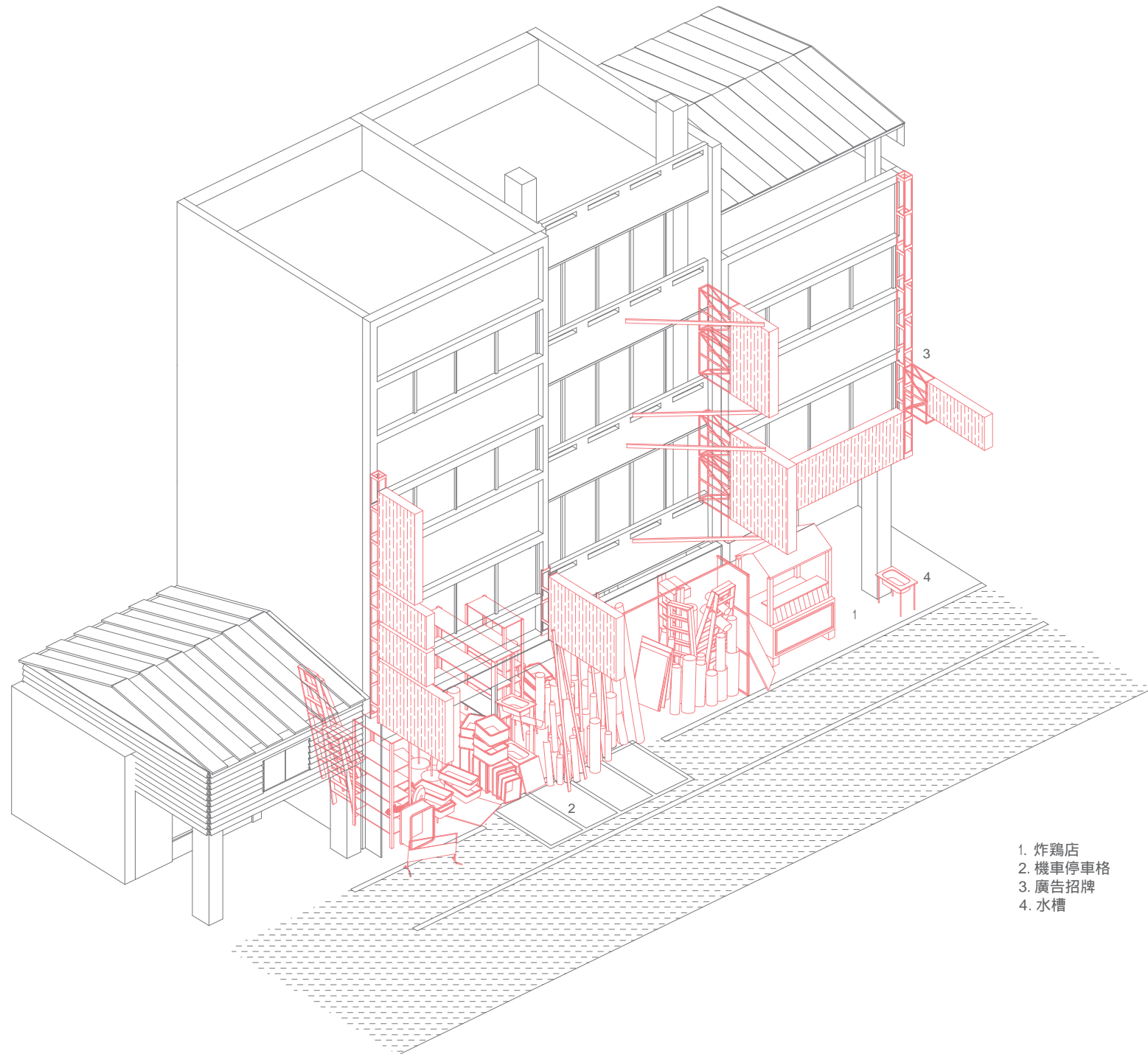

1. 炸雞店
2. 機車停車格
3. 廣告招牌
4. 水槽

壹甲區內的車站
0520

TIME BASED

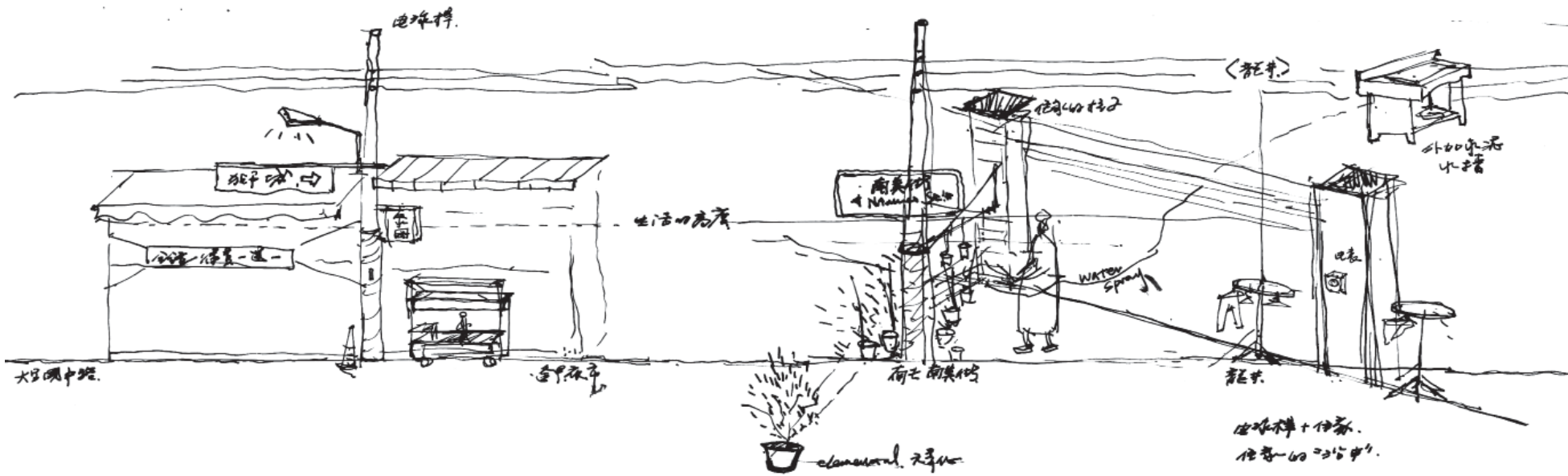
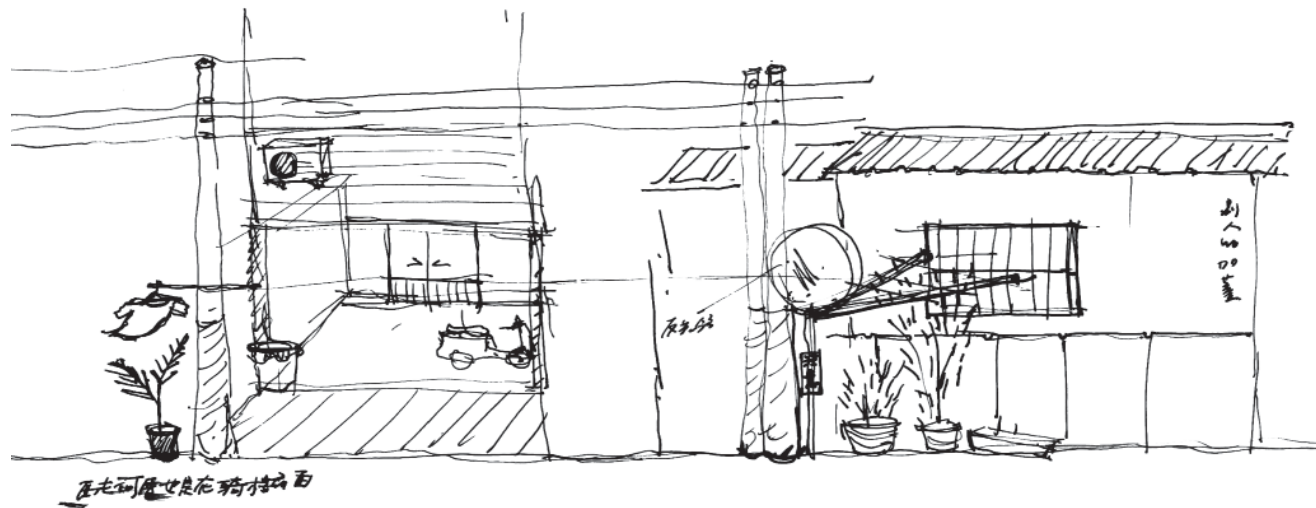
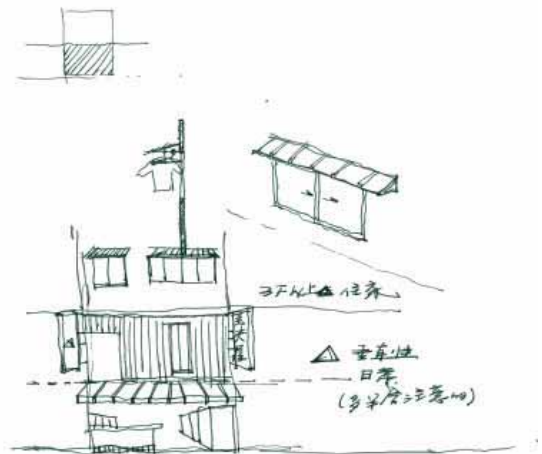

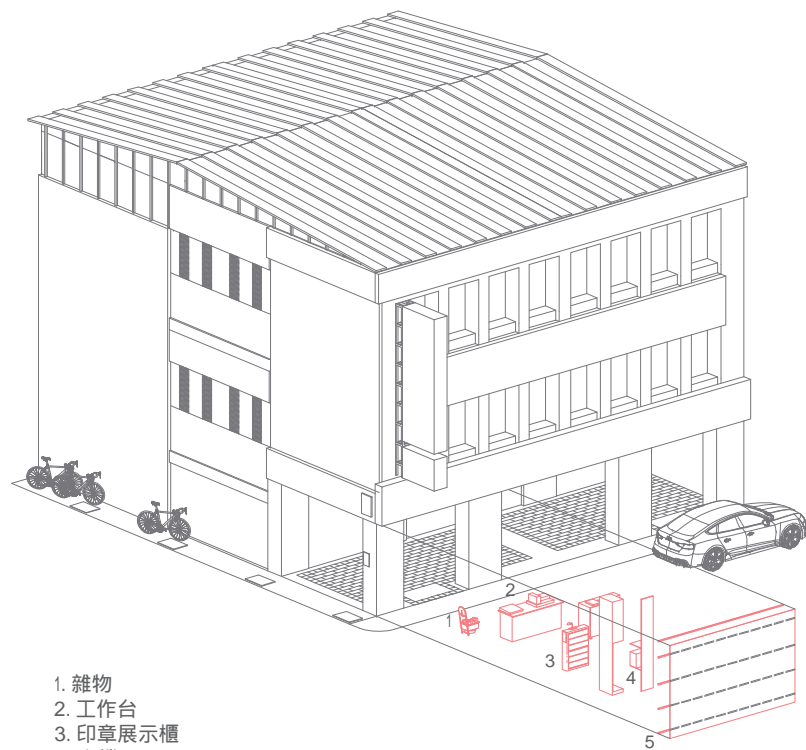
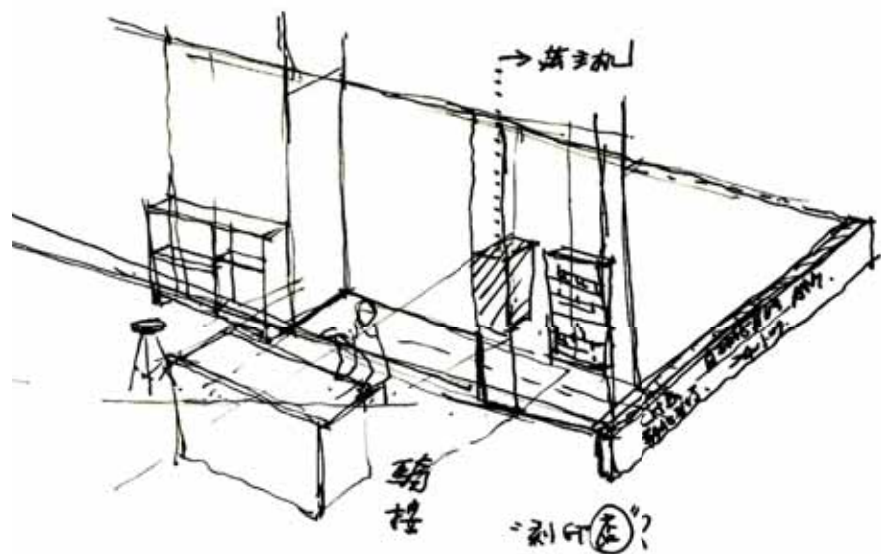

1. 雜物
2. 工作台
3. 印章展示櫃
4. 主機
5. 廣告帆布

#incorporation
#formal
#informal
#fragile
#construction
#material
#rearrangement

Smiljan Radic 於訪談之中，曾談及「Fragile constructions」：這些「構造物」通常被以剩餘的廢棄材料在閒置空地被建構出來，以解決即時的使用需求，利用隨手可得的物件性材料，例如：帳篷、道路標誌、救生艇…等等，透過使用者拾起 (pick-up) 再重整安置 (rearrange) 於構造之中，好比清掃動作般。

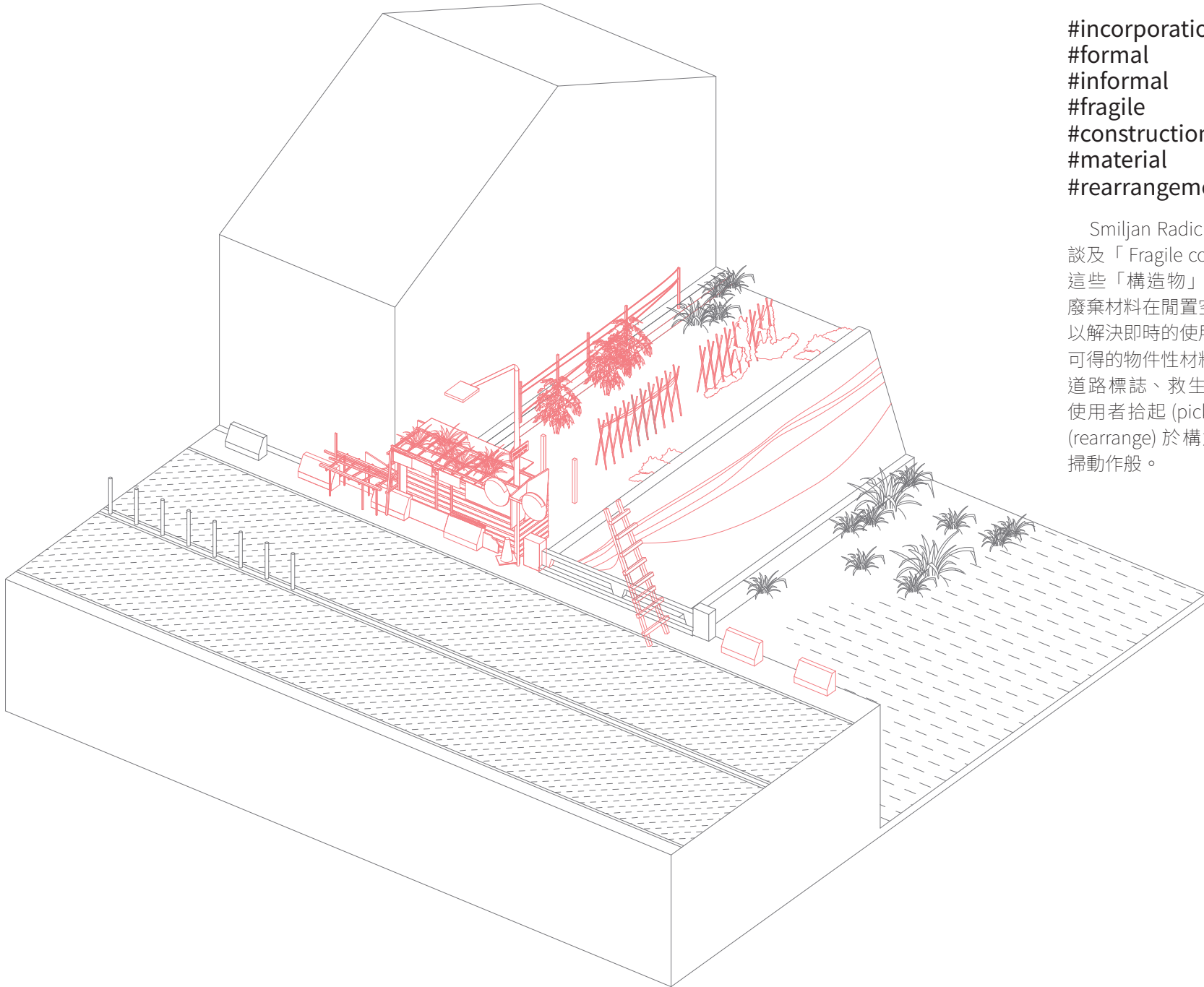

參考文獻

*Everyday life / the practice of everyday life 每日生活實踐

方琳琳、黃春柳 (譯)(2015)。《日常生活實踐 1. 實踐的藝術》(原作者: Michel De Certeau)。南京: 南京大學出版社。(原著出版年: 1980)

李春 (譯)(2015)。空間與政治 (原作者: Lefebvre, H.)。上海: 上海人民出版社。(原著出版年: 2000)

王志弘 (2009) < 多重的辯證 列斐伏爾空間生產概念三元組演繹與引申 >。《地理學報》，第 55 期，頁 1-24。

朱剛 (2002)，《二十世紀西方文藝文化批評理論》，台北市: 揚智文化

吳鄭重 (2010)《廚房之舞: 身體和空間的日常生活》。台北市: 聯經

吳飛 (2009) < “空間實踐” 與詩意抵制—解讀蜜雪兒·德塞圖的日常生活實踐理論 >。《社會學研究》，2009(2)。

Micha Woliński(2014): Building Activity, Sculpting Communication, Open Form Space, Interaction, and the Tradition of Oskar Hansen, Berlin: Sternberg Press pp:22-23

Thomas, P 1998: Conspicuous Construction. Houses, consumption and 'relocalization' in manambondro, southeast madagascar. The journal of the Royal Anthropological Institute, vol 4 (3) (23 p.)

*Everyday Urbanism

Margaret C., John C. and John K.(2008)《Everyday Urbanism》,New York: The Monacelli Press

*Place Ballet

Seamon, David & Nordin, Christina. (1980). Marketplace as place ballet: A Swedish example.

(source: https://www.researchgate.net/publication/238783468_Marketplace_as_place_ballet_A_Swedish_example)

Seamon, David. (1980). Body-subject, time-space routines, and place-ballets.. The human experience of space and place. 148-165.

(source: https://www.researchgate.net/publication/283876413_Body-subject_time-space_routines_and_place-ballets)

*Action and Reality 實質行動

俞懿嫻 (2000) < 現象學的存而不論 Phenomenological Epoché >。《教育大辭書》 <http://terms.naer.edu.tw/detail/1310598/>

游淙祺，< 論舒茲的實質行動概念 >，《台灣哲學研究》，第二期，民國 88 年三月，281-299

游淙祺，< 舒茲論處境與行動 >，《南華大學哲學學報》，第四期，民國 91 年七月，195-230

(source: <http://libwri.nhu.edu.tw:8081/Ejournal/4012000407.pdf>)

游淙祺，< 舒茲論主觀主義與客觀意義 >，中國現象學與哲學論評，民國 94 年，181-202。

*Insurgent Citizenship and Guerrilla Urbanism

Holston, J. (1995), Spaces of Insurgent Citizenship, Planning Theory 13: 35-52 (17 p.)

Jeffrey, H. (2010), <(Not) your everyday public space>。《Insurgent Public Space Guerrilla Urbanism and the Remaking of Contemporary Cities》。New York: Routledge, CHI

Yoshiharu T.(2010) <Architectural Behaviorology>。《Behaviorology》。New York: Rizzoli pp8-15

Schneider, Tatjana & Till, Jeremy. (2009). Beyond Discourse: Notes on Spatial Agency. footprint. 3. 97-112. 10.7480/footprint.3.1.702.

*Assemblage

王志弘 2015。拼裝都市論與都市政治經濟學之辯 [The Debate between Assemblage Urbanism and Urban Political Economy]。地理研究，62：109-22。

Anderson, B. and C. McFarlane. 2011. Assemblage and geography. Area 43(2): 124-27. ;

McFarlane, C. (2011a): Assemblage and critical urbanism. City: Analysis of Urban Trends, Culture, Theory, Policy, Action, 15(2): 204-224.

McFarlane, C. 2011. Learning the City. Chicester, United Kingdom: John Wiley and Sons Ltd Press.

Nishat Awan, Tatjana Schneider, and Jeremy Till 2011. Spatial Agency. Other Ways of Doing Architecture, London: Routledge

廖昱凱、曾于珊 2018。< 城市作為一台拼裝車：裝配都市主義如何組裝城市？ >

(source: <https://www.geog-daily.org/geogconcepts/3316370>)